

Обзор российских патентов в арматуростроении

Продолжение. Рубрика ведется с 2004 г.

ПРОКЛАДКА ДЛЯ УПЛОТНЕНИЯ ФЛАНЦЕВОГО СОЕДИНЕНИЯ

ПАТЕНТ № 2 282 083

МПК F16J 15/12

Заявка: 2004117235/06, 07.06.2004

Дата начала действия патента: 07.06.2004

Дата публикации заявки: 10.12.2005

Опубликовано: 20.08.2006 Бюл. № 23

Список документов, цитированных в отчете о поиске: FR 2517789 A1, 10.06.1983. FR 2653518 A1, 26.04.1991. SU 237502A, 12.11.1969. US 3542382 A, 24.11.1970. GB 2170283 A, 30.07.1986. FR 2659123 A1, 06.09.1991.

Адрес для переписки: 195067, Санкт-Петербург, Пискаревский пр., 39, а/я 69, К.И. Сабир-де-Рибасу

Автор(ы): А.П.Епишов (RU), И.П. Клепцов (RU)

Патентообладатель(ли): Общество с ограниченной ответственностью «Ильма» (RU)

Формула изобретения

1. Прокладка для уплотнения фланцевого соединения, содержащая кольцевой сердечник с отверстием для прохода среды, на торцевых поверхностях которого расположены выступы, образующие замкнутые полости для установки уплотнительных кольцевых элементов из графитовой ленты, отличающаяся тем, что сердечник выполнен в виде плоского кольцевого элемента и двух пар узких колец, расположенных соответственно по периметру наружной и внутренней кромки плоского кольцевого элемента и соединенных с ним с образованием замкнутой полости под уплотнительные кольцевые элементы, при этом каждое узкое кольцо образовано изгибом полосы на ребро и сваркой ее концов между собой.

2. Прокладка для уплотнения фланцевого соединения по п.1, отличающаяся тем, что узкие кольца образованы

изгибом проволоки и сваркой концов проволоки между собой.

3. Прокладка для уплотнения фланцевого соединения по п.1 или 2, отличающаяся тем, что соединение узких колец с плоским кольцевым элементом осуществлено контактной сваркой.

4. Прокладка для уплотнения фланцевого соединения по п.1 или 2, отличающаяся тем, что узкие кольца имеют волнистую форму.

5. Прокладка для уплотнения фланцевого соединения по п.1, отличающаяся тем, что плоский кольцевой элемент образован изгибом полосы на ребро и сваркой ее концов между собой.

6. Прокладка для уплотнения фланцевого соединения по п.1, отличающаяся тем, что в качестве графитовой ленты применена тисненная или гофрированная лента терморасширенного графита.

7. Прокладка для уплотнения фланцевого соединения по п.6, отличающаяся тем, что тисненная или гофрированная лента терморасширенного графита плакирована пористым политетрафторэтиленом.

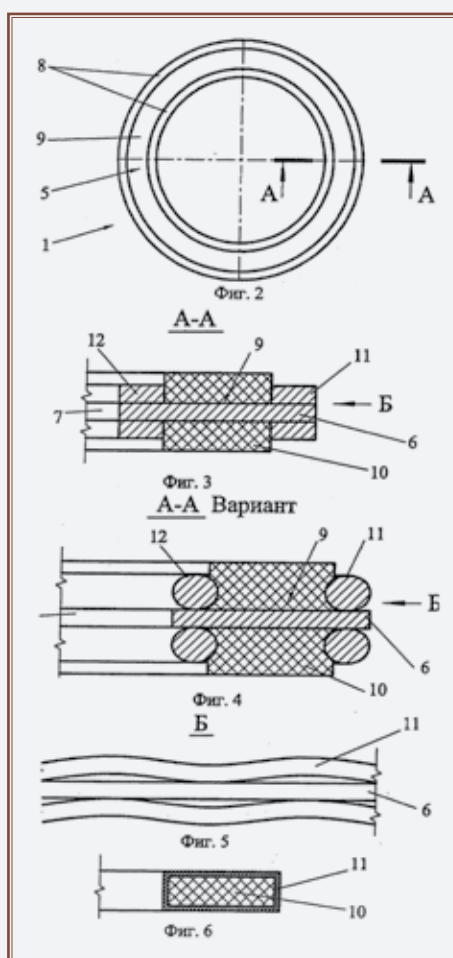

ЗАПОРНО-РЕГУЛИРУЮЩИЙ КЛАПАН (ВАРИАНТЫ)

ПАТЕНТ № 2 282 086

МПК F16K 1/02, F16K 1/48

Заявка: 2004138717/06, 30.12.2004

Дата начала действия патента: 30.12.2004

Опубликовано: 20.08.2006 Бюл. № 23

Список документов, цитированных в отчете о поиске: ГУРЕВИЧ Д.Ф. Расчет и конструирование трубопроводной арматуры. Изд. 4-е, перераб. и доп. – Л.: Машиностроение, 1969, с.162, рис.156. RU 2011084

C1, 15.04.1994. SU 601502 A, 05.04.1978. GB 1602594 A, 11.11.1981. DE 2341336 A1, 20.03.1975. DE 2504492 A1, 19.08.1976. DE 30220036 A1, 21.12.1981.

Адрес для переписки: 121059, Москва, Бережковская наб., 22, ФГУП КБОМ им. Бармина

Автор(ы): Ю.Г. Володин (RU), Г.Н. Халтурин (RU), Д.С. Варыханов (RU), С.А. Баранов (RU)

Патентообладатель(ли): Федеральное государственное унитарное предприятие «Конструкторское бюро общего машиностроения им. В.П. Бармина» (RU)

Формула изобретения

1. Запорно-регулирующий клапан, содержащий корпус, входной штуцер с седлом, выходной штуцер, маховик, шпindel, запорный орган с конической частью, соединенный со шпинделем, отличающийся тем, что запорный орган соединен со шпинделем посредством пружины, расположенной в резьбовых канавках, выполненных на шпинделе и запорном органе.

2. Запорно-регулирующий клапан, содержащий корпус, входной штуцер с седлом, выходной штуцер, маховик, шпindel, запорный орган с конической частью, соединенный со шпинделем, отличающийся тем, что запорный орган соединен со шпинделем посредством пружины, расположенной и закрепленной на поверхностях шпинделя и запорного органа.

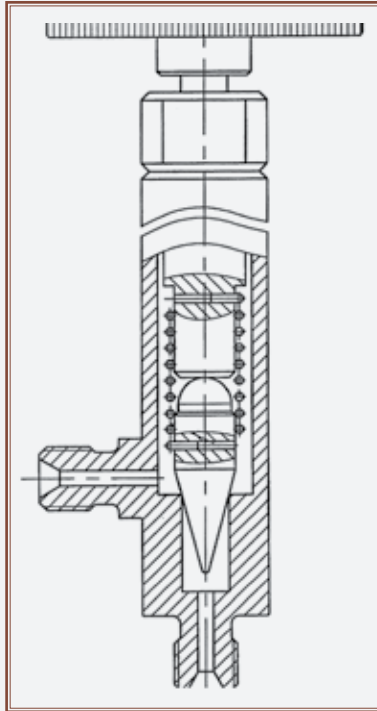

ми преобразования и редуцирования импульсного возвратно-поступательного движения в прерывистое поступательное, или вращательное, или криволинейное движение, которые размещены внутри корпуса и связаны с запорным или регулирующим органом, а также с импульсными приводами через упругие непроницаемые элементы, причем устройства преобразования и редуцирования движения имеют противоположные направления движения на выходных элементах.

**ПРЕДОХРАНИТЕЛЬНЫЙ КЛАПАН
ОПИСАНИЕ ПОЛЕЗНОЙ МОДЕЛИ
К ПАТЕНТУ № 55 917
МПК F16K 17/00**

Заявка: 2005116878/22, 01.06.2005

Дата начала действия патента: 01.06.2005

Опубликовано: 27.08.2006 Бюл. № 24

Адрес для переписки: 03113, Украина, г. Киев, ул. Шутова, 9, ЗАО «КЦКБА», ОНТЭИО, А.А. Назаренко

Автор(ы): А.И. Головченко (UA), Ю. М. Сергиенко (UA)
Патентообладатель(ли): ЗАО «Киевское центральное конструкторское бюро арматуростроения» (UA)

КЛАПАН

Патент № 2 282 770

МПК F16K 31/00, F16K 31/02, F16K 31/44

Заявка: 2004115082/06, 19.05.2004

Дата начала действия патента: 19.05.2004

Дата публикации заявки: 27.10.2005

Опубликовано: 27.08.2006 Бюл. № 24

Список документов, цитированных в отчете о поиске: Гуревич Д.Ф. и др. Арматура атомных электростанций. М., Энергоиздат, 1982. RU 45010 U1, 10.05.2004. SU 19881 A, 31.03.1931. SU 194493 A, 30.03.1967.

Адрес для переписки: 142300, Московская обл., г. Чехов-4, ул. Гагарина, 35, кв. 20, Ю.С. Панчева

Автор(ы): Андреев (RU), Ю.С. Панчева (RU), Г.Ю. Панчева (RU)

Патентообладатель(ли): А.П. Андреев (RU), Ю.С. Панчева (RU), Г.Ю. Панчева (RU)

Формула изобретения

Клапан, содержащий корпус с входным, выходным отверстиями и седлом, подвижный запорный или регулирующий орган, связанный с импульсным приводом движения через упругий непроницаемый элемент, отличающийся тем, что клапан снабжен дополнительным импульсным приводом, двумя устройства-

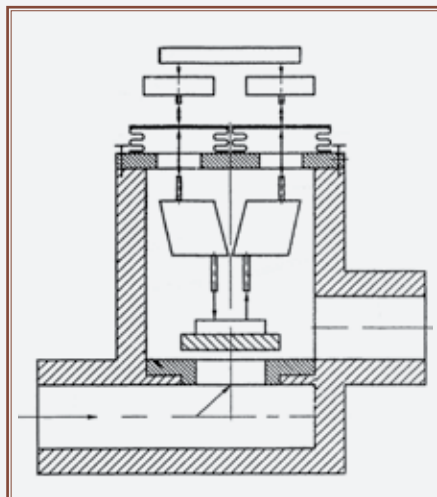

Формула полезной модели

1. Предохранительный клапан, содержащий корпус с седлом, пружинную сборку, состоящую, по меньшей мере, из одной пружины и соприкасающихся тарелок, взаимодействующих с плунжером

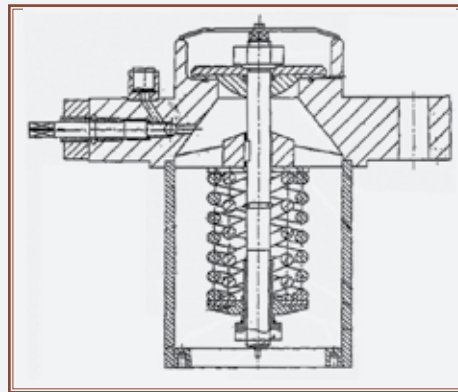

посредством штока, установленного в направляющей втулке, закрепленной в корпусе со стороны подачи высокого давления, регулировочную гайку, отличающийся тем, что клапан снабжен дополнительным регулировочным элементом сжатия пружин в виде гайки,

расположенной на конце штока за плунжером, и дополнительным запорным клапаном, установленным в канале, выполненном в корпусе, входное отверстие которого соединено с полостью высокого давления, а выходное выполнено в виде патрубка для присоединения манометра.

2. Предохранительный клапан по п.1, отличающийся тем, что шток имеет сборную конструкцию, выполнен составным, состоит из центральной втулки с направляющими для подвижно установленной упорной тарелки пружинной сборки и расположенного внутри втулки болта с резьбой.

(Продолжение следует)

Материал подготовлен Т.С. Скляровой,
ЗАО «НПО «Знамя труда им. И.И. Ленсе»